



**MIX-E**



**AGITATORE ESTRAIBILE PER SERBATOI A PRESSIONE  
AMBIENTE tipo MIX-E**



**EXTRACTABLE AGITATOR type MIX-E FOR TANKS UNDER  
AMBIENT PRESSURE**



**AGITATEUR EXTRACTIBLE POUR CUVESA PRESSION  
AMBIENTE TYPE MIX-E**



**AGITADOR EXTRAÍBLE PARA DEPÓSITOS A PRESIÓN  
AMBIENTE tipo MIX-E**

Model	Power	rpm	Tank capacity: [lt]
MIX-E 037/4	Kw 0,37	1450	15.000
MIX-E 075/4	Kw 0,75	1450	35.000
MIX-E 150/4	Kw 1,5	1450	70.000

Todos los datos son indicativos y pueden sufrir variaciones sin preaviso. / Tous les données vous sont indiquées et peuvent subir des variations sans préavis. / All the data are indicative and there can be modifications without prior notice. / Tutti i dati sono indicativi e possono subire variazioni senza preavviso.



**MIX-E** è il nuovo agitatore universale di TECHin. Dal design compatto e funzionale e dal peso contenuto, rappresenta un'efficace soluzione per l'agitazione di liquidi all'interno di serbatoi di grande capacità, in svariate applicazioni industriali. L'albero scorrevole con palette pieghevoli consente l'introduzione e l'estrazione dell'agitatore dal serbatoio pieno senza perdite di liquido.

A scelta tre taglie di potenza e numerose personalizzazioni.

## CARATTERISTICHE

Nell'agitatore estraibile **MIX-E** tutte le parti a contatto con il liquido sono realizzate in acciaio inox AISI 304/316. Durante il funzionamento un sistema di aggancio posto nella parte posteriore dell'agitatore permette la rotazione solidale dell'albero scorrevole con l'albero motore. Il giunto tubolare si collega al tubo in uscita dal serbatoio mediante un raccordo (a scelta, del tipo DIN 11851, GAROLLA, ecc.). La camera di liquido compresa tra il giunto e l'albero scorrevole viene resa stagna mediante un'ideale tenuta meccanica, i cui materiali possono essere adattati alle caratteristiche chimico-fisiche del liquido stesso (la versione standard prevede una tenuta in inox/grafite). Giunto e raccordo reggono inoltre l'agitatore in posizione orizzontale.

A macchina ferma, sganciando il fermo posteriore, l'albero scorrevole può essere arretrato rispetto al corpo dell'agitatore permettendo alle palette pieghevoli di rientrare all'interno del giunto tubolare. In tal modo è possibile chiudere la valvola d'intercettazione posta tra serbatoio e agitatore che impedisce al liquido all'interno del serbatoio di uscire.

Il motore, funzionante a 1400 giri/min è completo d'interruttore, protezione termica e micron di sicurezza. Completa la fornitura di serie la maniglia, con cui l'agitatore può essere facilmente maneggiato e trasportato.



**MIX-E** is the new universal TECHin agitator. Due to its functional and compact design and its low weight, it represents an excellent solution for the agitation of liquids inside big-capacity tanks used in a variety of industrial applications. The retractable shaft, together with the flexible paddles, allow the introduction and withdrawal of the agitator from the tank without losing liquid.

There are three different models according to the motor power and they can be customized.

## CHARACTERISTICS

All the parts of the **MIX-E** that are in contact with the liquid are manufactured in stainless steel AISI 304/316. While operating, a hook-up system placed at the back of the agitator, allows the integral rotation of the retractable shaft with the motor shaft. The tubular joint is connected to the outlet pipe of the tank by means of a connection (to choose between DIN 11851, GAROLLA, and so on.). The liquid chamber located between the joint and the retractable shaft is watertight thanks to the mechanical seal; the material of the seal is chosen according to the chemical-physical characteristics of the liquid (the standard version has a stainless steel/graphite mechanical seal). The joint and the connection hold up the mixer in horizontal position.

When the agitator is not working, it is possible to move backwards the retractable shaft with respect to the body of the mixer by unhooking the back lock. This allows the flexible paddles to go inside the tubular joint again. In this way, it is possible to close the interception valve placed between the tank and the agitator, which prevents the liquid inside the tank from going out.

The motor works at 1450 rpm and it has a switch, thermal cover and safety micron. It is also complete with a handle, which allows the mixer to be carried and handled easily.



**MIX-E** est le nouvel agitateur universel de TECHIn. Grâce au design compact et fonctionnel et au poids contenu, il représente une solution efficace pour agiter les liquides dans des réservoirs de grande capacité, en plusieurs applications industrielles. L'arbre coulant avec palets pliables permet d'introduire et extraire l'agitateur du réservoir plein en évitant des fuites de liquide.

On a à disposition trois tailles et plusieurs personnalisations.

## CARACTERISTIQUES

Dans l'agitateur extractible MIX-E toutes les parties en contact avec le liquide sont réalisées en acier inox AISI 304. Pendant le fonctionnement un système d'accrochage positionné dans la partie postérieure de l'agitateur permet la rotation unique de l'arbre roulant avec l'arbre moteur. Le joint tubulaire, en axe avec l'arbre roulant et d'une épaisseur de 5 mm., se connecte au tube en sortie du réservoir par un raccord (au choix, du type DIN 11851, GAROLLA, etc.). La chambre de liquide comprise entre le joint et l'arbre roulant est étanche grâce à une adéquate tenue mécanique, lesquels matériels peuvent être adaptés aux caractéristiques chimiques-physiques du liquide même (la version standard prévoit une tenue en inox/graphite). Joint et raccord sont, ainsi que l'agitateur, en position horizontale. Quand la machine est à l'arrêt, en détachant le crochet postérieur, l'arbre roulant peut être amené à l'arrière du corps de l'agitateur, permettant ainsi aux aubes pliables de rentrer à l'intérieur du joint tubulaire. De cette façon il est possible d'intervenir sur la valve d'interception positionnée entre le réservoir et l'agitateur qui empêche au liquide à l'intérieur du réservoir de sortir.

Le moteur, qui fonctionne aux 1400 tours/min et disponible en trois grandeurs différentes, est complète de interrupteur, protection thermique et câble électrique de 10 m. La fourniture de série, est complété par la poignée avec laquelle l'agitateur peut être facilement transporté et manœuvré.



**MIX-E** es el nuevo agitador universal de TECHIn. Por su diseño compacto y funcional y por su reducido peso, representa una solución para la agitación de líquidos en el interior de los depósitos de gran capacidad en diferentes aplicaciones industriales. El eje desplazable con palas plegables permite la introducción y la extracción del agitador del depósito lleno sin perder líquido.

Disponemos de tres modelos con tres potencias diferentes y la posibilidad de personalizarlos.

## CARACTERÍSTICAS

Todas las partes del agitador extraíble **MIX-E** en contacto con el líquido están realizadas en acero inox AISI 304/316. Durante su funcionamiento, un sistema de enganche situado en la parte posterior del agitador permite la rotación integrada del eje desplazable con el eje del motor. La junta tubular se conecta al tubo de salida del depósito mediante una conexión (a elegir, tipo DIN 11851, GAROLLA, etc.). Hay una cámara de líquido situada entre la junta y el eje desplazable; dicha cámara es impermeable gracias al cierre mecánico, cuyo material se puede adaptar a las características físico-químicas del líquido (el cierre standard es en inox/grafito). La junta y la conexión mantiene al agitador en posición horizontal.

Cuando el agitador está parado, el eje desplazable se puede tirar hacia atrás con respecto al cuerpo del agitador, lo cual permite que las paletas plegables entren en el interior de la junta tubular. De este modo, se puede cerrar la válvula situada entre el depósito y el agitador, impidiendo así que salga el líquido que está en el interior del depósito.

El motor funciona a 1.400 r.p.m. y esta completo de interruptor, protección térmica y micron de seguridad. Además, tiene incorporado un mango, con el cual, se puede manipular y transportar el agitador fácilmente.

Todos los datos son indicativos y pueden sufrir variaciones sin preaviso.

Tous les données vous sont indiquées et peuvent subir des variations sans préavis.

All the data are indicative and there can be modifications without prior notice.

Tutti i dati sono indicativi e possono subire variazioni senza preavviso.

### ESEMPI DI UTILIZZO

**Industria delle bevande:** Vino, mosto, succhi, birra  
**Industria alimentare:** Olio, soluzioni zuccherine  
**Trattamento di fluidi residui:** Oli esausti, acque luride  
**Industria chimica:** Acidi, detergenti, inchiostri  
**Industria farmaceutica:** Emulsioni, saponi liquidi  
**Industria delle vernici:** Pitture, solventi, colle

### SOME FIELDS OF APPLICATIONS

**Beverage Industry:** Wine, must, juices, beer  
**Food Industry:** Oil, sugar solutions, vinegar, mustard  
**Waste-water technology:** Oil sludge, waste water, coolants  
**Chemical Industry:** Acids, dispersions, detergents  
**Pharmaceutical Industry:** Emulsions, inks, fluid soaps  
**Lacquer and paint Industry:** Varnishes, paints, solvents, glue

### SOME FIELDS OF APPLICATIONS

**Industrie des Boissons:** Vin, moût, jus, bière, alcools, sirop.  
**Industrie Alimentaire:** Huile, solutions sucrées, vinaigre, moutarde  
**Traitement des fluides résidus:** Huiles épuisées, eaux sales, réfrigérants  
**Industrie Chimique:** Acides, dispersions, détergents, encres  
**Industrie Pharmaceutique:** Emulsions, savons liquides  
**Industrie des Vernis:** Peintures, solvants, colles

### EJEMPLOS DE APLICACIONES

**Industria de las bebidas:** Vino, mosto, jugos, cerveza  
**Industria alimentaria:** Aceite, solución con azúcar  
**Tratamiento fluidos residuos:** Aceite residual, aguas residuales  
**Industria química:** Ácidos, detergentes, tinta  
**Industria farmacéutica:** Jabones líquidos, emulsiones

Length "A"	Length "B"	Length "C"	Length "D"
460	540	127	190
460	540	163	190
460	540	189	190

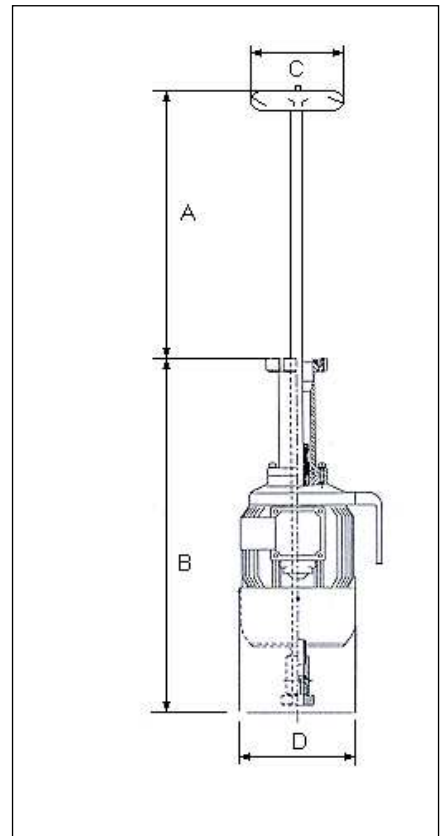

Rev. 01 del 02/2014 BAT